

# EXPERT LCF – высокоскоростная версия для рожков

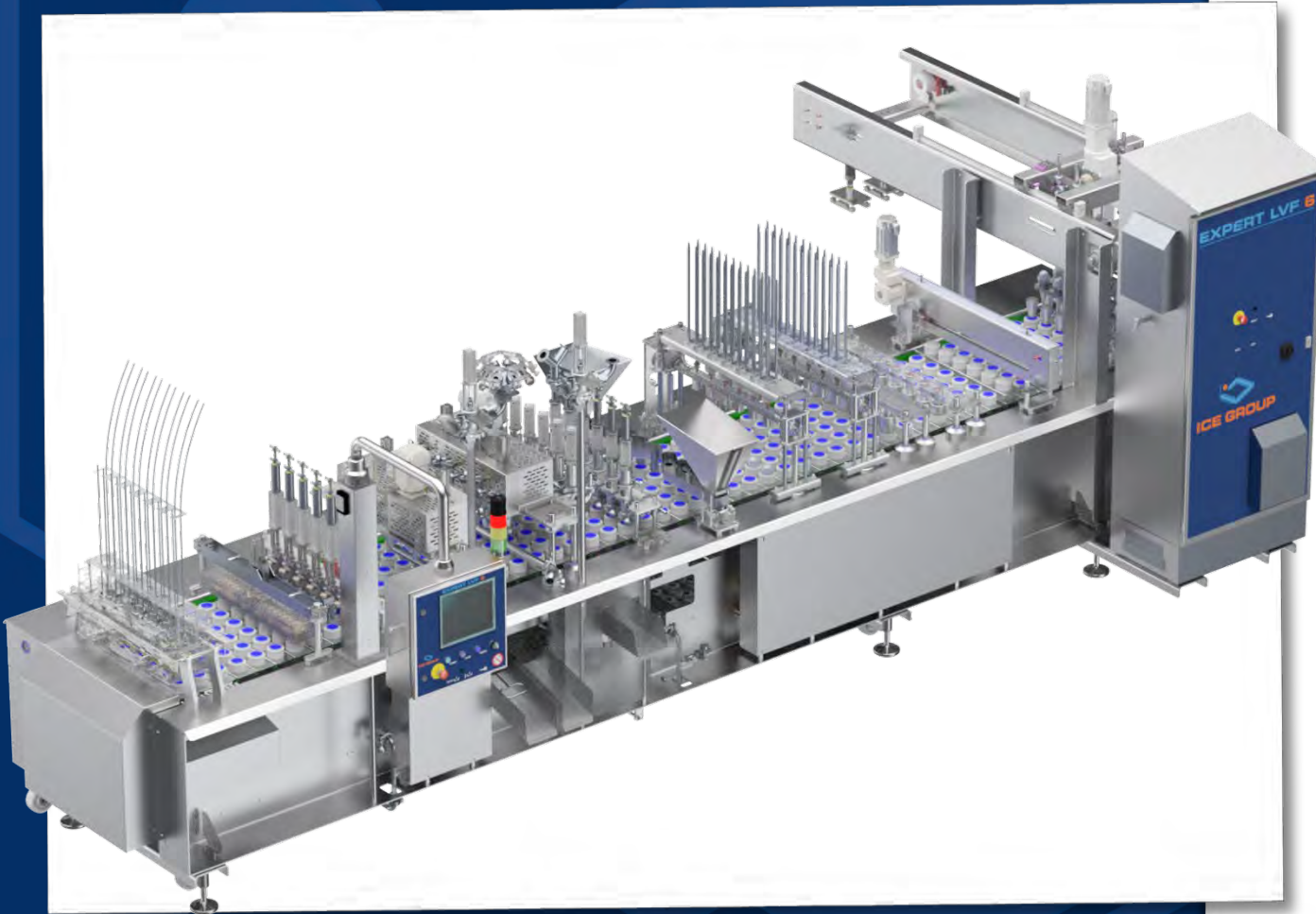

**ICE GROUP**

Редакция Июнь 2020



- Высокоскоростная, автоматическая, линейная машина для наполнения
- очень широкий диапазон типов рожков, возможностей закрытия и дозирования
- от 2-рядной до 12-рядной
- Индивидуальное расположение ( в зависимости от производительности, конструкции и компонентов)
- Автоматизация высшего уровня
- Широкий ассортимент дополнительных аксессуаров



**РЕАЛЬНАЯ АЛЬТЕРНАТИВА ДЛЯ УСТРОЙСТВ ТРАДИЦИОННЫХ ЛИДЕРОВ РЫНКА**

# EXPERT LCF - высокоскоростная версия для рожков



## EXPERT LCF МОДЕЛИ:

СТАНДАРТНАЯ МОДЕЛЬ*	ПРОДУКТЫ	МАКС.ПРОИЗВОДИТЕЛЬНОСТЬ
Expert LCV 2	рожки	6.000 шт/ч
Expert LCV 2+2	рожки	6.000 + 6.000 шт/ч
Expert LCV 3+3	рожки	9.000 + 9.000 шт/ч
Expert LCV 4	рожки	12.000 шт/ч
Expert LCV 6	рожки	18.000 шт/ч
Expert LCV 9	рожки	27.000 шт/ч
Expert LCV 12	рожки	36.000 шт/ч

\* Другие модели согласно запросу

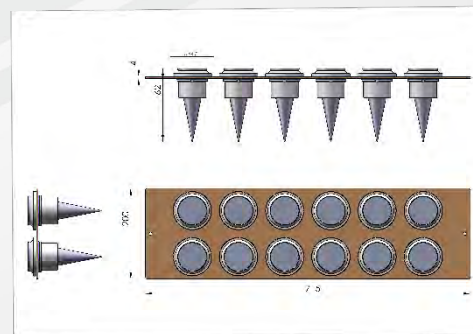
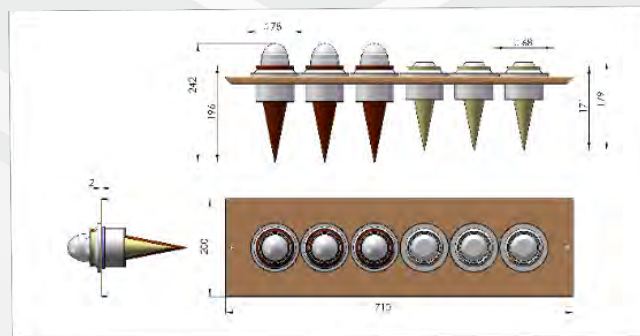
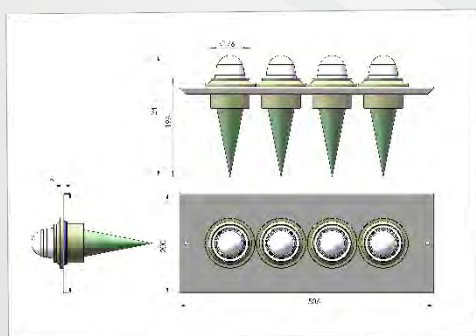
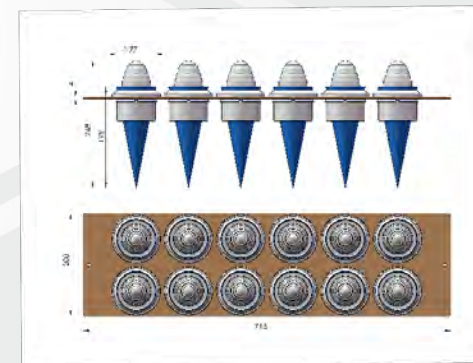
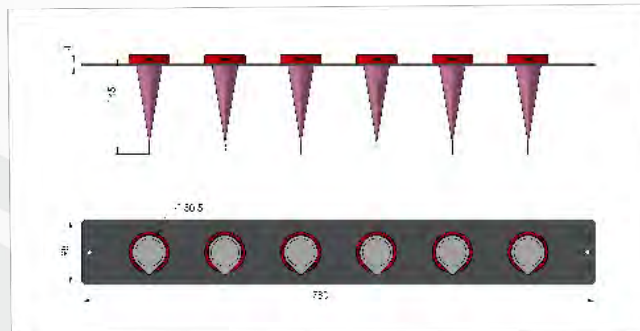
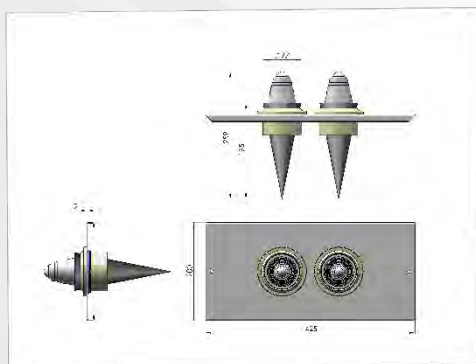
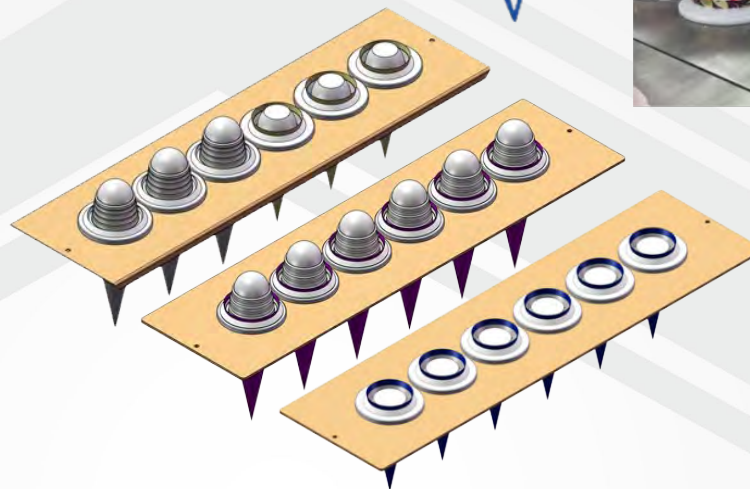

# EXPERT LCF - высокоскоростная версия для рожков



## ОСНОВНЫЕ ОСОБЕННОСТИ КОНСТРУКЦИИ:

- комфортная работа со стороны продукта
- конвейер с очень низким уровнем ламелей (от высоты 95 см), легкий доступ для пополнения запасов и контроля

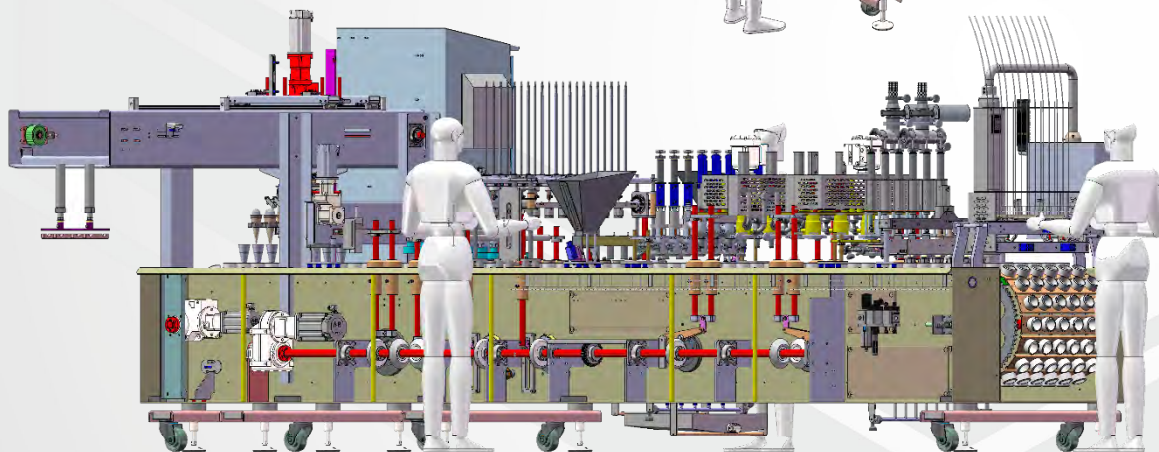
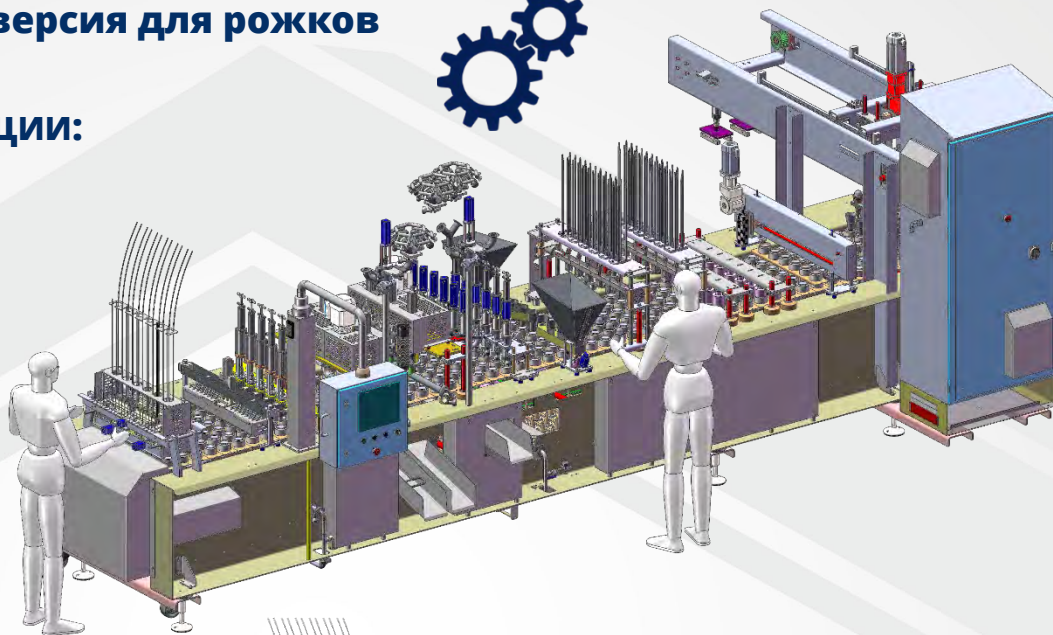

- Сервопривод для ламелей конвейера
- главный вал-механический привод
- сторона привода легко доступна для осмотра, технического обслуживания и сервиса





## ОСНОВНЫЕ ОСОБЕННОСТИ КОНСТРУКЦИИ :

- Сервоприводная дозирующая станция (одна или несколько)
- много сервоприводных станций, которые можно расширить

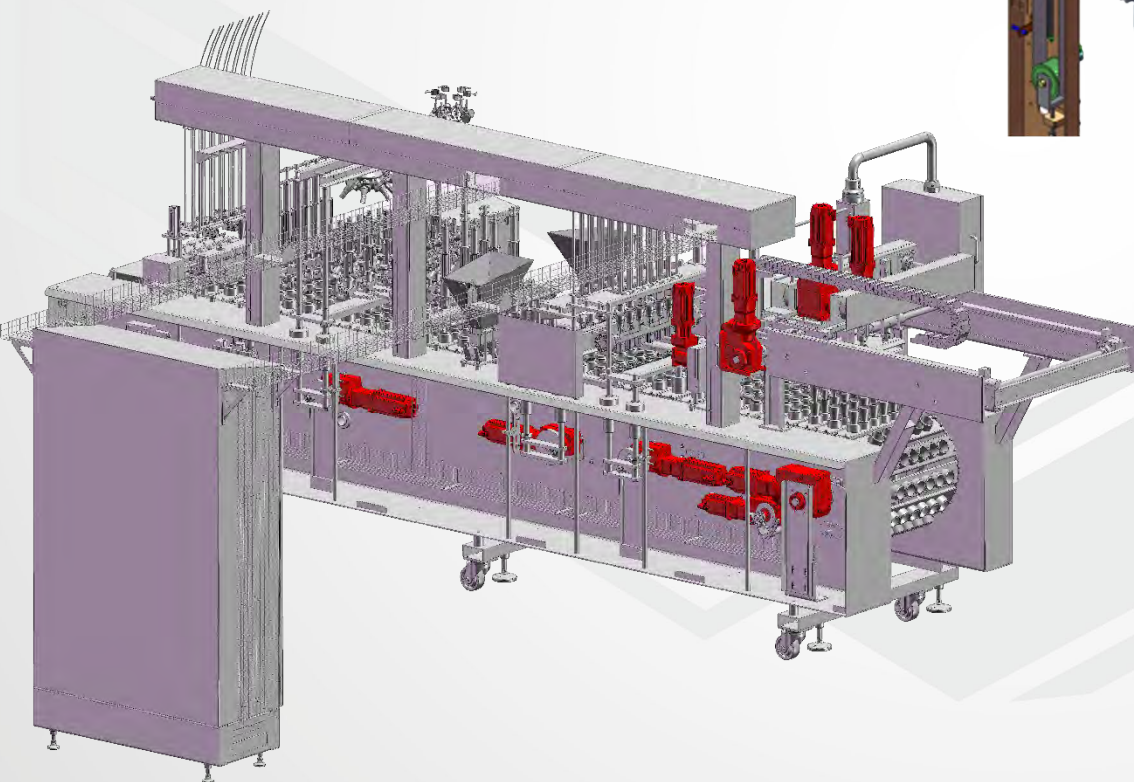
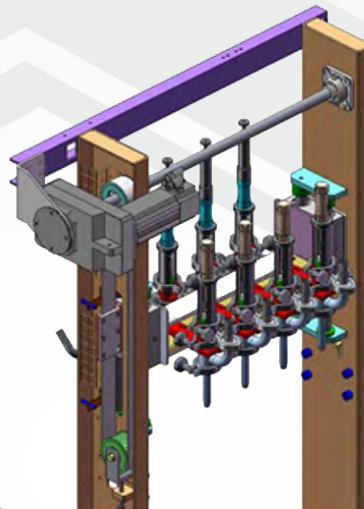



## ОСНОВНЫЕ ОСОБЕННОСТИ КОНСТРУКЦИИ :

- электрические кабели в верхней части машины - безопасное решение, простота обслуживания



- продуманный электрический шкаф, все кабели четко обозначены
- резерв для будущего продления

## ГИГИЕНА И ЧИСТКА:

- все из нержавеющей стали / без алюминия, касаясь всех металлических элементов машины
  - конструкция из гнутых листов из нержавеющей стали для более высокой гигиены труда
  - гигиеничность конструкции достигается также за счет исключения замкнутых профилей в несущих конструкциях и замены их открытыми профилями, с-профилями или гнутыми конструкциями.
- Чистка коллекторов дозаторов производится при помощи мойки в системе CIP

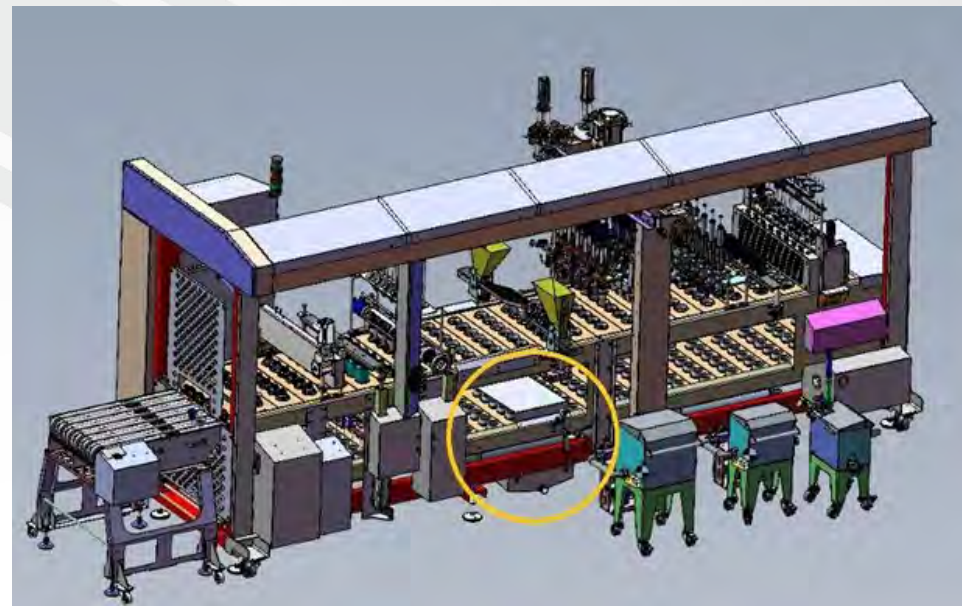

- Система очистки ламели конвейера, очистка возможна даже во время работы машины

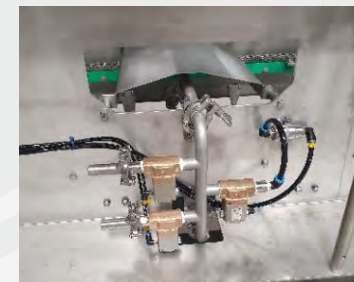

## КОНТРОЛЬ И УПРАВЛЕНИЕ:

- электрический шкаф из нержавеющей стали для всех электрических и электронных компонентов, включая систему управления машиной, оснащенный системой циркуляции воздуха с воздушными фильтрами для защиты от перегрева
- Контроллер PLC фирмы Allen Bradley или Siemens (другие марки по запросу) с простой в эксплуатации и высокофункциональной сенсорной панелью управления
- изготовлено с использованием компонентов самого высокого качества известных поставщиков с мировыми дистрибьюторскими цепями, обеспечивающими безопасность эксплуатации и непрерывность производства, в том числе в постгарантийный период



- Scada готова обмениваться всей необходимой производственной информацией
- встроенный модем Ethernet для удаленной диагностики, обслуживания и мониторинга в составе «телесервиса»



- Технология RFID, ограничивающая доступ к выбранным функциям авторизованному персоналу



# ЭКСПЕРТ LCF - высокоскоростная версия для рожков



ICE GROUP

## БЕЗОПАСНОСТЬ:

- Стандартные защитные экраны CE
- комплектная защита всех движущихся элементов с дверцами из нержавеющей стали с отверстиями для лазерной резки или поликарбонатными дверцами или комбинацией из двух решений

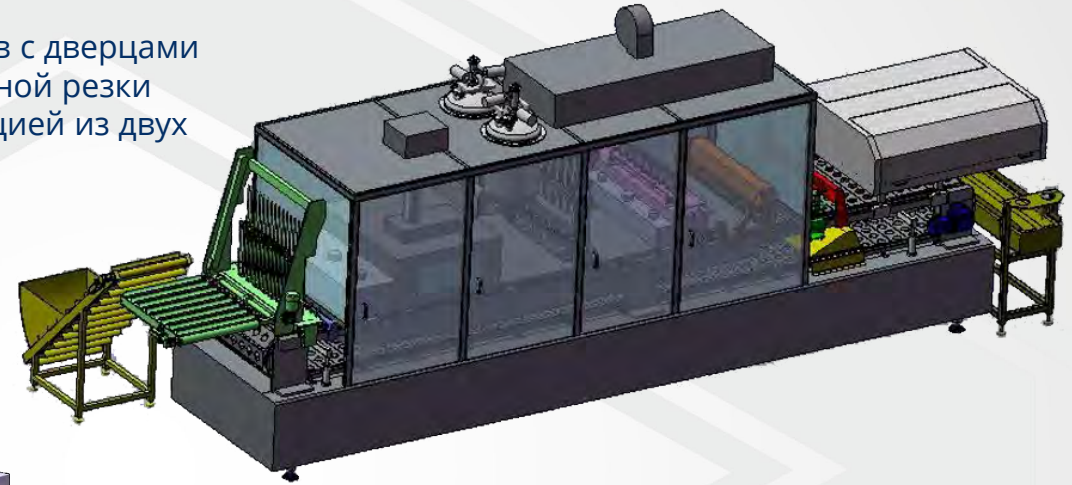
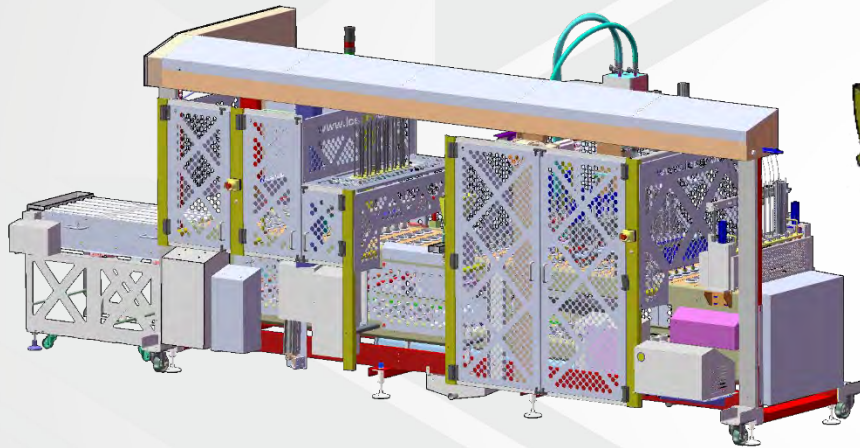



### ШИРОКИЙ ДИАПАЗОН ДОПОЛНИТЕЛЬНЫХ АКСЕССУАРОВ:

- Автоматические клапаны by-pass для чистого запуска производства и поддержания гигиены в случае остановки
- коллекторы и регуляторы давления, гарантирующие точную дозу



**ШИРОКИЙ ДИАПАЗОН ДОПОЛНИТЕЛЬНЫХ АКСЕССУАРОВ :**

➔ Дозаторы мороженого



## EXPERT LCF - высокоскоростная версия для рожков



ICE GROUP

- Стандартный дозатор мороженого **TIME LAP** – для одноцветного либо двухцветного мороженого с небольшими включениями

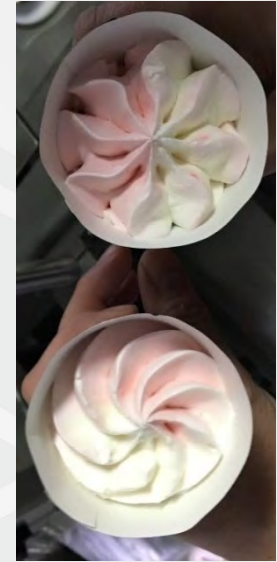
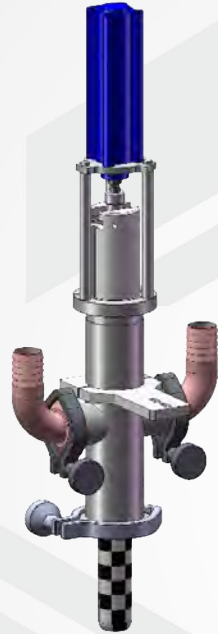
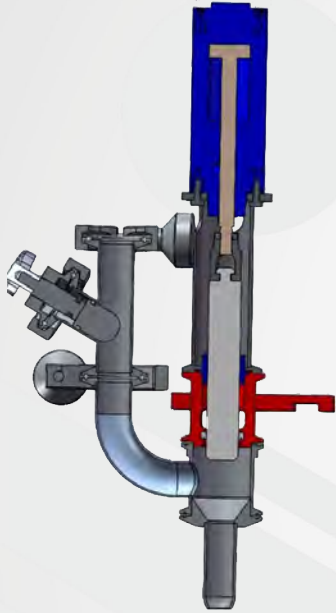

- Специальные дозаторы мороженого – декорации **MULTI-ROSETTE**

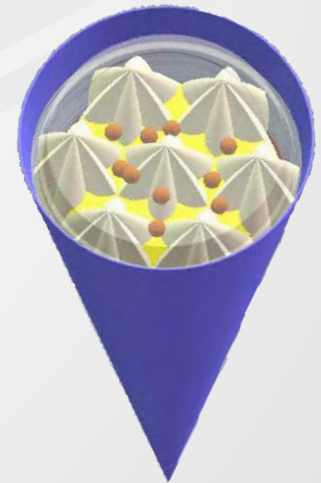

# EXPERT LCF - высокоскоростная версия для рожков



ICE GROUP

→ Специальные дозаторы мороженого **SPECIAL TIME LAP** или **VOLUMETRIC** – для больших включений либо вставок

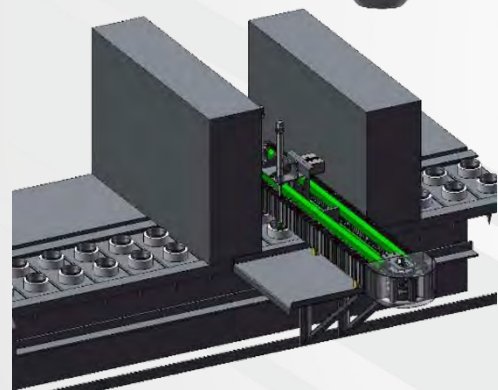
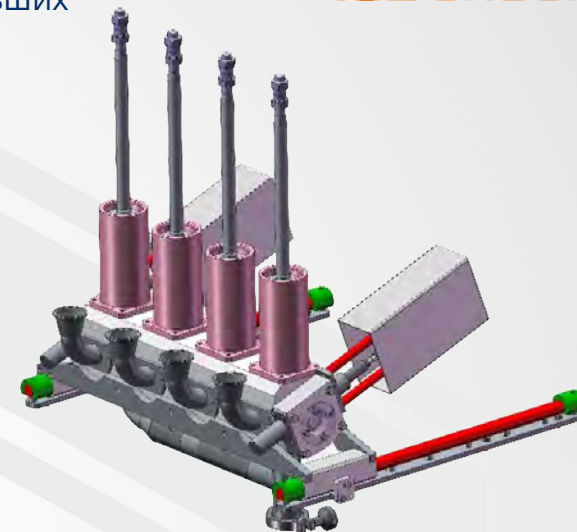

→ Специальная станция для вставок

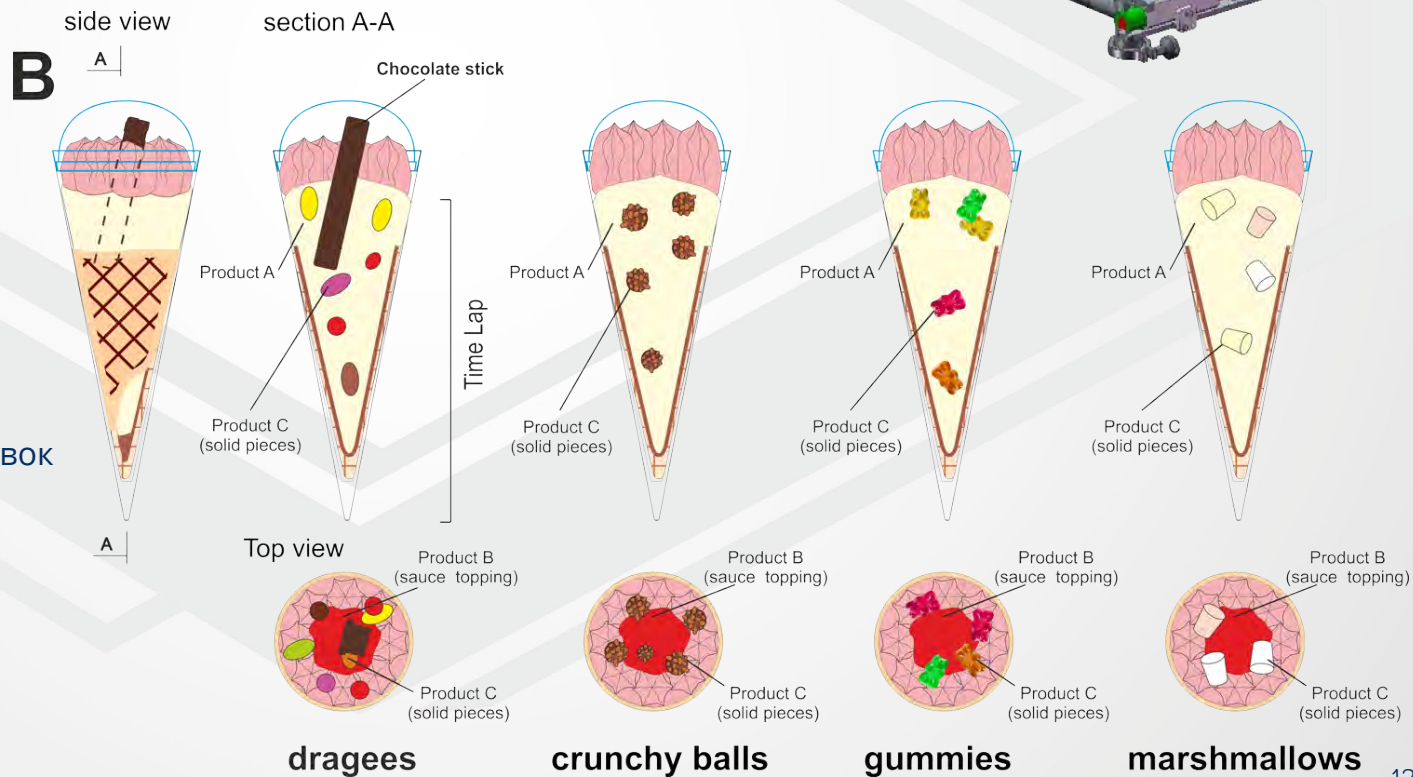

## EXPERT LCF - высокоскоростная версия для рожков



ICE GROUP

- Специальный стандартный дозатор мороженого **STAR 1000** или **RAINBOW** соус снаружи (один или два цвета мороженого, один или два цвета соусов)

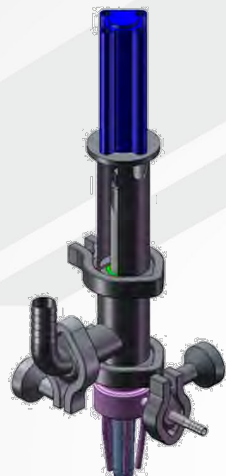
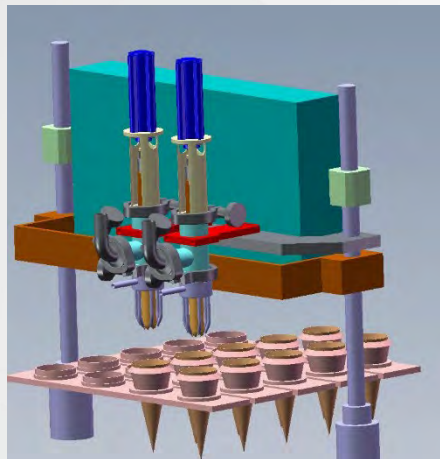

- различные **карандашные наполнители** или **соусы** внутри мороженого

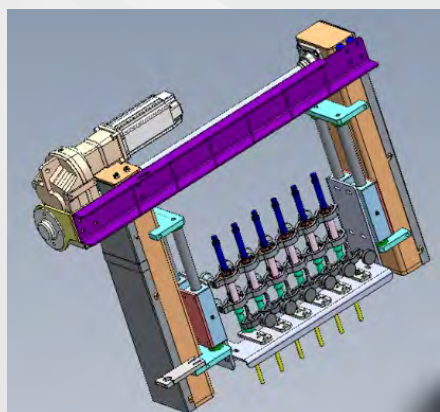
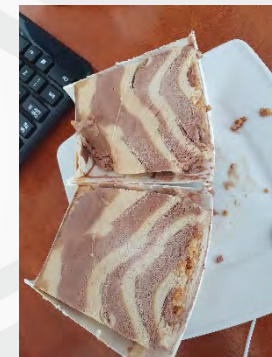

## EXPERT LCF - высокоскоростная версия для рожков

### ЗАВИВАЮЩИЕСЯ (ВРАЩАЮЩИЕСЯ) НАПОЛНИТЕЛИ

- Тип **Star 3000, COBRA** или **спецэффект** для одного, двух или трех цветов мороженого и сиропов



ICE GROUP

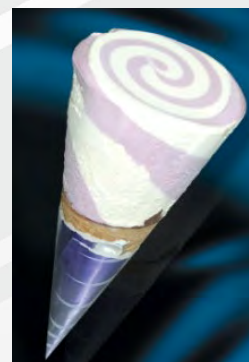
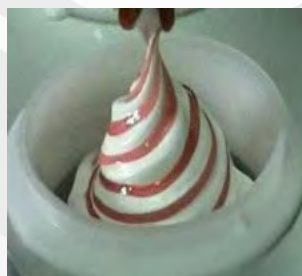
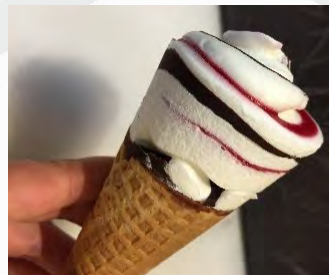

## EXPERT LCF - высокоскоростная версия для рожков



ICE GROUP

→ эффект специальных комбинаций для одного, двух или трех цветов мороженого с соусами и включениями

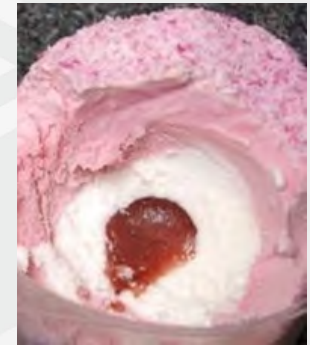
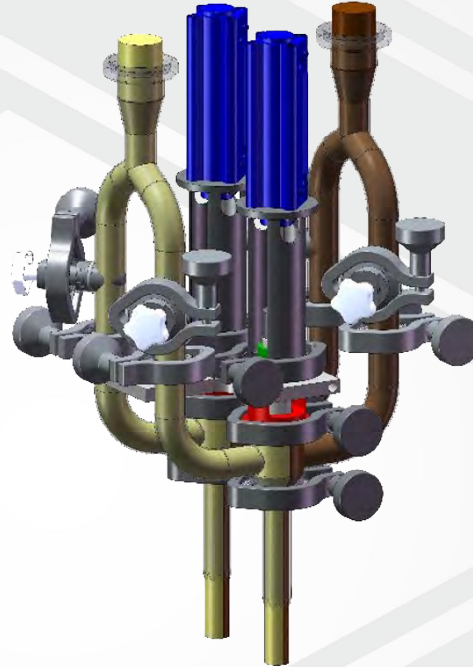
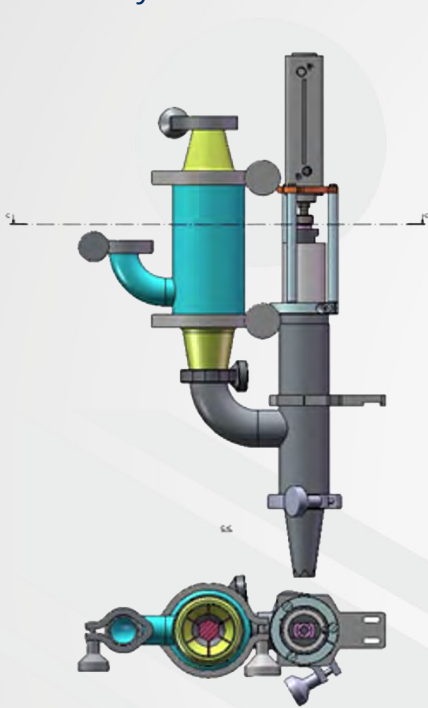

# EXPERT LCF - высокоскоростная версия для рожков



ICE GROUP

→ chocolate sprays

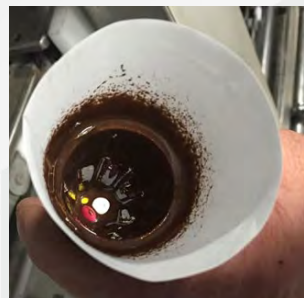
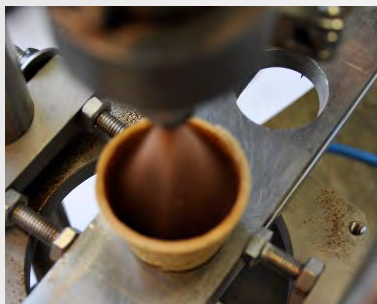

- Новое поколение механических (безвоздушных) шоколадных спреев обеспечивает лучшее, регулярное и более точное шоколадное покрытие стандартного рожка при относительно низком расходе шоколада (от 4 до 4,5 грамм на рожок) - существенная экономия затрат
- простота в эксплуатации и чистке
- более высокая гигиена

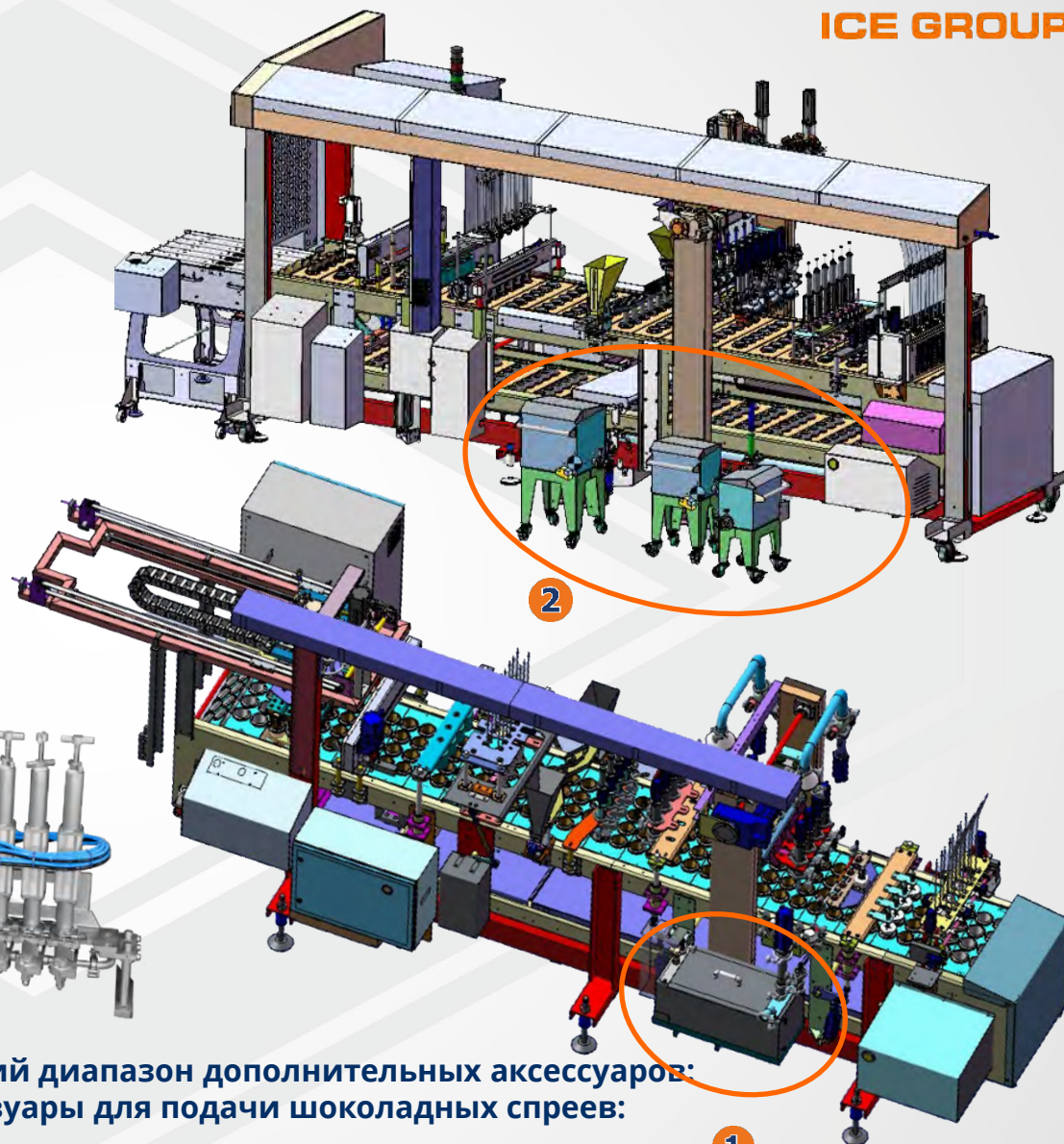
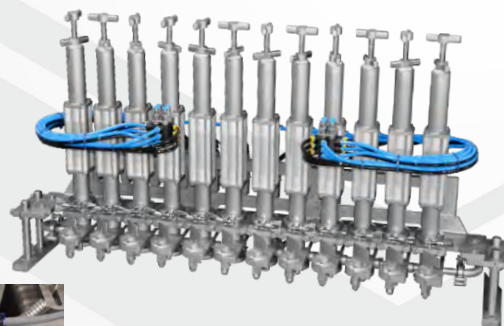

**Широкий диапазон дополнительных аксессуаров:**  
- резервуары для подачи шоколадных спреев:

- 1 встроены в раму машины
- 2 независимы - подвижны



**ШИРОКИЙ ДИАПАЗОН ДОПОЛНИТЕЛЬНЫХ АКСЕССУАРОВ:**

→ Дозаторы топпинга для шоколада и сиропов

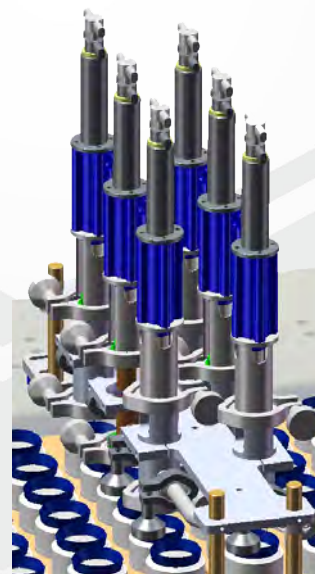
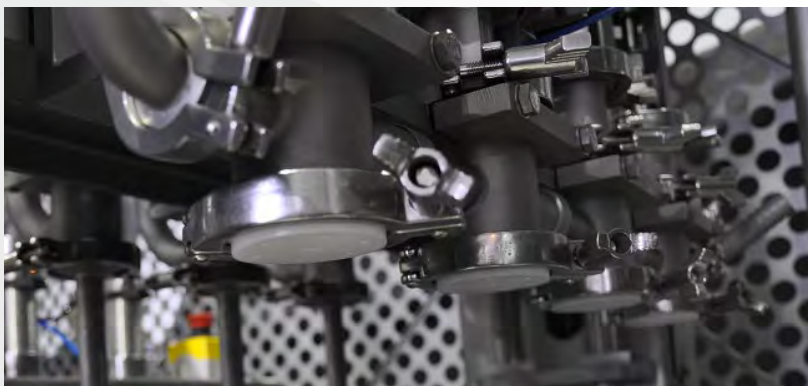

→ **насос подачи шоколада** для нагрева и циркуляции шоколада

## ШИРОКИЙ ДИАПАЗОН ДОПОЛНИТЕЛЬНЫХ АКСЕССУАРОВ :

- 1 стандартные (многоотводные) вибраторы - с пневматическим или электрическим приводом
- 2 вибраторы с индивидуальным управлением
- 3 Версия для очень больших включений

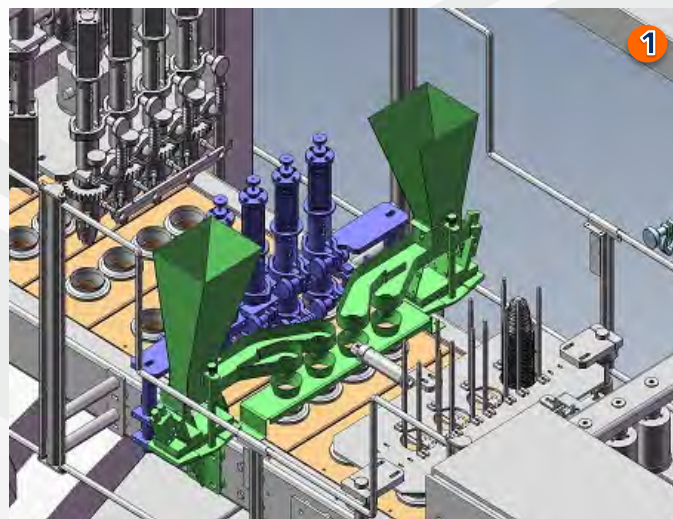
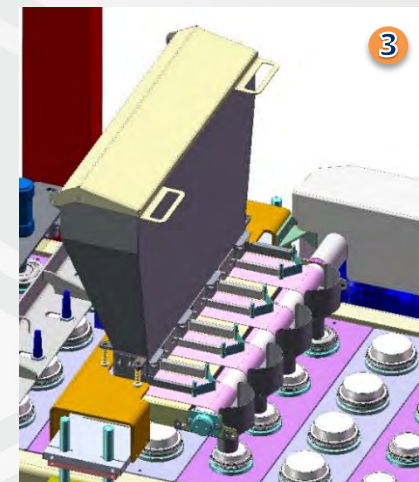
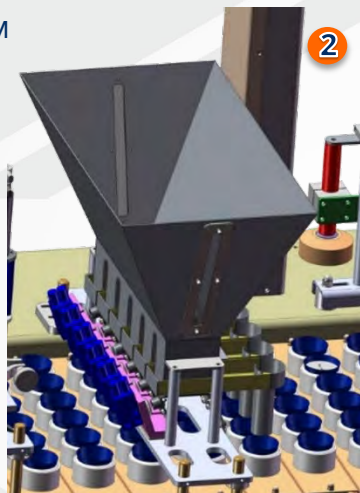

## СИСТЕМЫ ЗАКРЫВАНИЯ:

- Картонные крышки
- плоские пластиковые крышки
- куполообразные пластиковые крышки
- опрессовка рожков

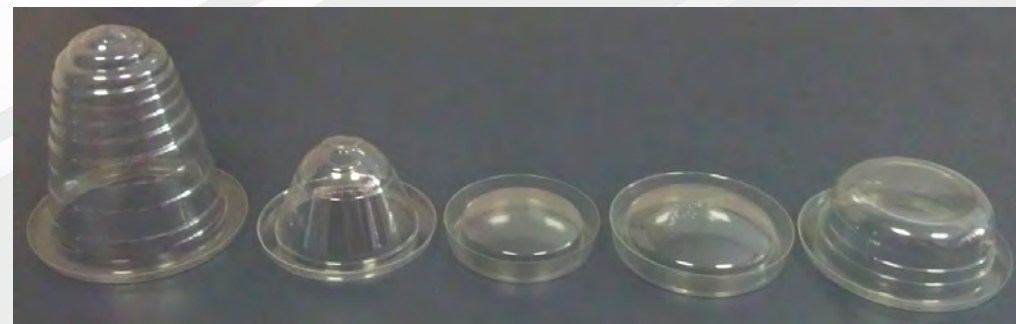

### АВТОМАТИЧЕСКАЯ ПЕРЕДАЧА:

- Автоматическая передача рожков в закалочные туннели в вертикальном положении-сохраняет изображение продукта

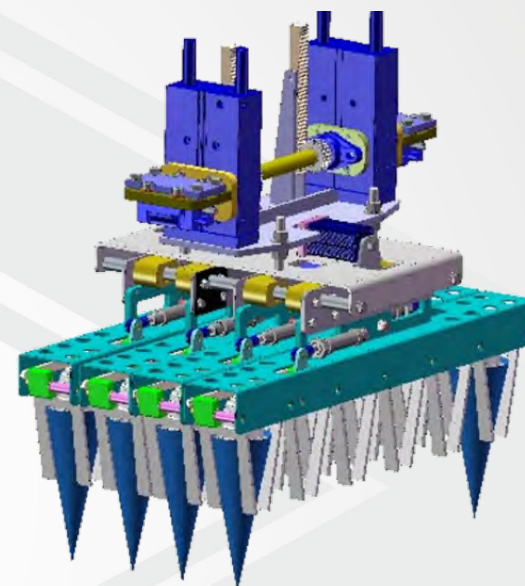

# ЭКСПЕРТ LCF - высокоскоростная версия для рожков



ICE GROUP

## АВТОМАТИЧЕСКАЯ ПЕРЕДАЧА ПРИМЕРЫ РЕАЛИЗАЦИИ:

→ полностью изменяемый - возможно различное размещение в зависимости от требуемой производительности и доступного пространства на предприятии

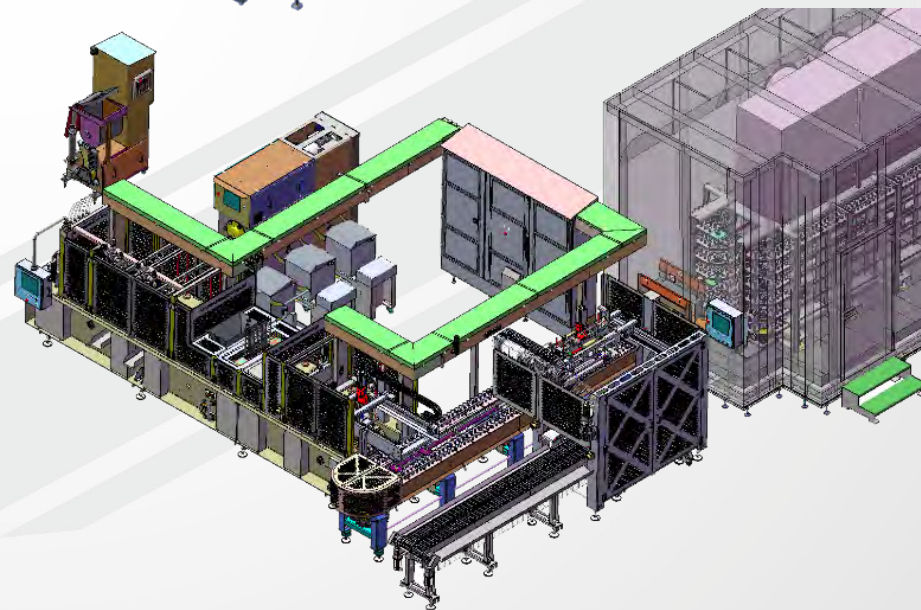
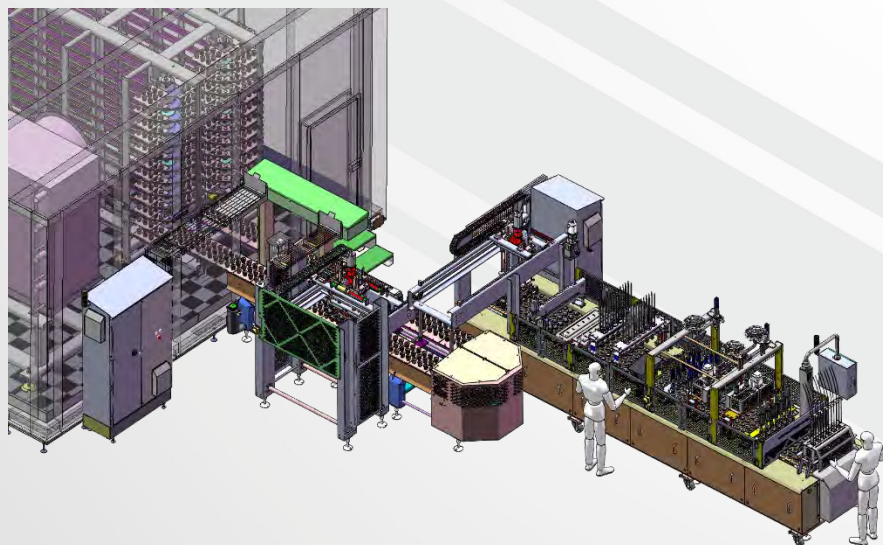
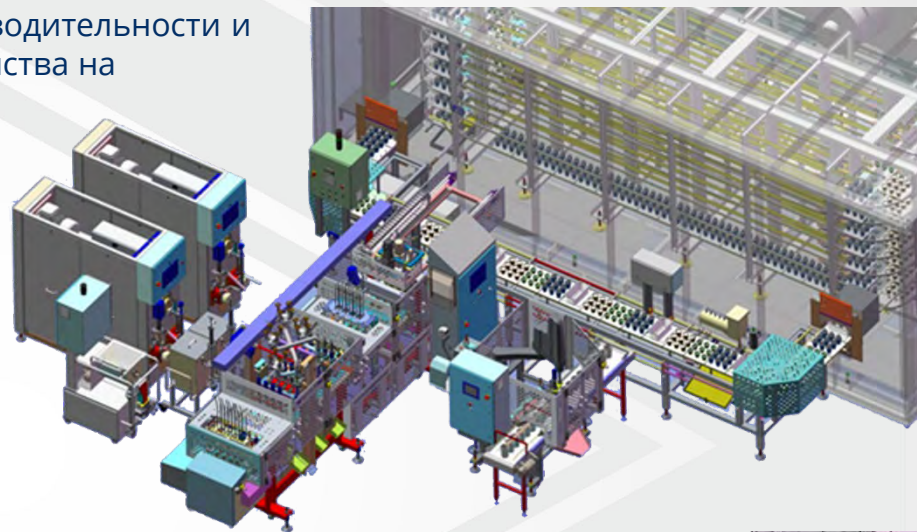

## ADDITIONAL FACILITIES:

- Интеллектуальная система управления: нет рожкаа-нет спрея околада, нет топпинга, нет крышки и т. д. - экономия на материалах и комплектующих
- ① Минимальный уровень рожков в контейнере-информационный сигнал
- ② Станция дозирования жидкого азота после распыления шоколада
- ③ Пробоотборная станция для шоколадного спрея, мокрой или сухой посыпки
- Аварийный выброс

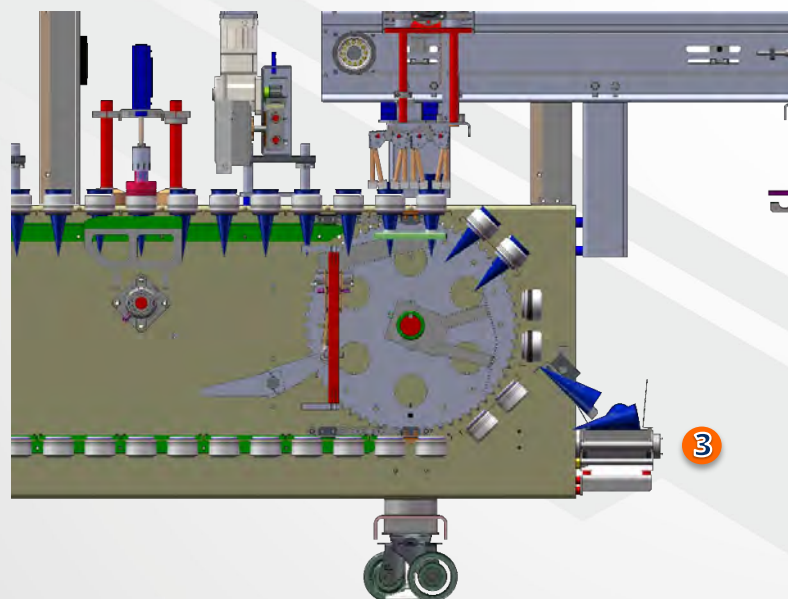

**Вспомогательные аксессуары – фруктопитатели Master IF и насосы:**



**Фруктопитатель Master IF 3000 с CCF (Constant Crispies Feeder)**



**Двойной фруктопитатель Master IF 4000 с разделенным резервуаром**



**Три поршневых насоса для сиропа с разделенным резервуаром**



**Однопоршневые насосы для сиропа или шоколада с обогреваемым резервуаром**



**Червячный насос для сиропа**



**Два поршневых насоса для сиропа с разделенным резервуаром**



**Кулачковый насос для сиропа**

# КОММЕРЧЕСКИЙ ОТДЕЛ



**Рима  
Хандалл**

координатор  
коммерческого отдела



англо-, арабско- и французскоязычные рынки  
Ближнего Востока и Северной Африки



**Ева  
Бернацка**

администратор  
коммерческого отдела



англо – и немецкоязычные рынки  
Европы, Азии, Африки



**Агнешка  
Ганчож**

специалист по экспорту



англо- и испанскоязычные рынки Средней,  
Южной и Северной Америки, Европы, Индии



**Александр  
Зинковский**

специалист по экспорту



русскоязычные рынки Россия, Украина,  
Беларусь, Казахстан

# ВЛАДЕЛЬЦЫ

**Л.Аркадиуш  
Гератовский**

Президент и Коммерческий  
Директор



**Мариуш  
Гоик**

Генеральный Менеджер  
и Вице-Президент

